

Ionisationszündbrenner
Ionization pilot burner
Brûleur pilote à ionisation

ZMI





ZMI

Fig. 1

Ionisationszündbrenner ZMI

- /// Mit einer Elektrode zum Zünden und Überwachen
- /// ZMI 16
Leistung: 1,2-2,5 kW
- /// ZMI 25
Leistung: 2,5-5,0 kW
- /// Für Erdgas, Stadtgas und Flüssiggas (gasförmig)

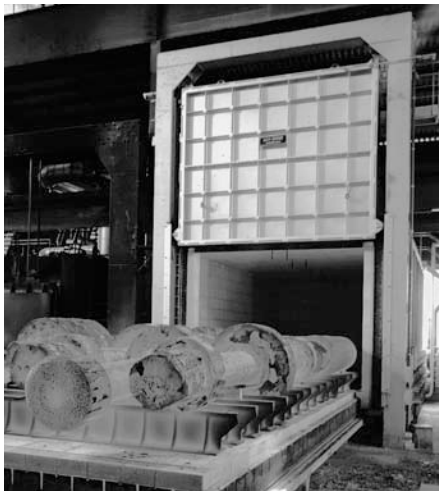

Ionization pilot burner ZMI

- /// With one electrode for ignition and control
- /// ZMI 16
Capacity: 1.2-2.5 kW
- /// ZMI 25
Capacity: 2.5-5.0 kW
- /// For natural gas, town gas and liquid gas (gaseous)

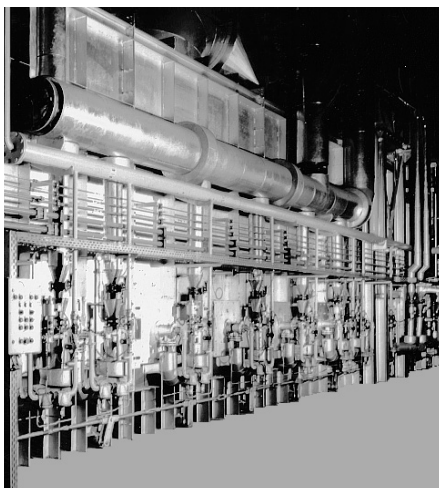

Brûleur pilote à ionisation ZMI

- /// Avec une seule électrode pour l'allumage et la détection
- /// ZMI 16
Capacité: 1,2-2,5 kW
- /// ZMI 25
Capacité: 2,5-5,0 kW
- /// Pour gaz naturel, gaz de ville et gaz de pétrole liquéfié (sous forme gazeuse)

Anwendung

Zur automatischen Zündung von Gasbrennern in Verbindung mit der Brennersteuerung BCU oder den Gasfeuerungsautomaten IFD oder PFU 760..K1 und dem Zündtransformator TZI oder TGI (empfohlene Zündspannung 5 kV).

Technische Daten

ZMI 16 und ZMI 25:
Gasanschluß: Rp 1/4
Luftanschluß: Rp 1/2
Gasdruckbereich: 20–80 mbar
Luftdruckbereich: 20–110 mbar
Flammrohr-Material: 1.4841
Gehäuse: GD AISi
Elektrode: Kanthal
Brennerkopf: Keramik
Max. Temperatur an der Flammrohrspitze: 1000 °C (Lambda < 1: 900 °C)

Application

For automatic ignition and monitoring of gas burners in conjunction with burner control unit BCU or automatic burner control units IFD or PFU 760..K1 and ignition transformer TZI or TGI (recommended ignition voltage 5 kV).

Technical Data

ZMI 16 and ZMI 25:
Gas connection: Rp 1/4
Air connection: Rp 1/2
Gas pressure range: 20–80 mbar
Air pressure range: 20–110 mbar
Flame tube material: 1.4841
Housing: GD AISi
Electrode: Kanthal
Burner head: ceramics
Max. temperature at the tip of the flame tube: 1000°C (lambda < 1: 900°C)

Application

Pour l'allumage automatique et le contrôle des brûleurs gaz utilisés en combinaison avec la commande de brûleur BCU ou les boîtiers de sécurité IFD ou PFU 760..K1 et le transformateur d'allumage TZI ou TGI (tension d'allumage recommandée : 5 kV).

Caractéristiques Techniques

ZMi 16 et ZMi 25:
Raccordement à gaz: Rp 1/4
Raccordement à air: Rp 1/2
Gamme de pression gaz: 20–80 mbar
Gamme de pression air: 20–110 mbar
Matière du tube de flamme: 1.4841
Boîtier: GD AISi
Electrode: Kanthal
Tête de brûleur: céramique
Température max. à l'extrémité du tube de flamme : 1000 °C (lambda < 1: 900 °C)

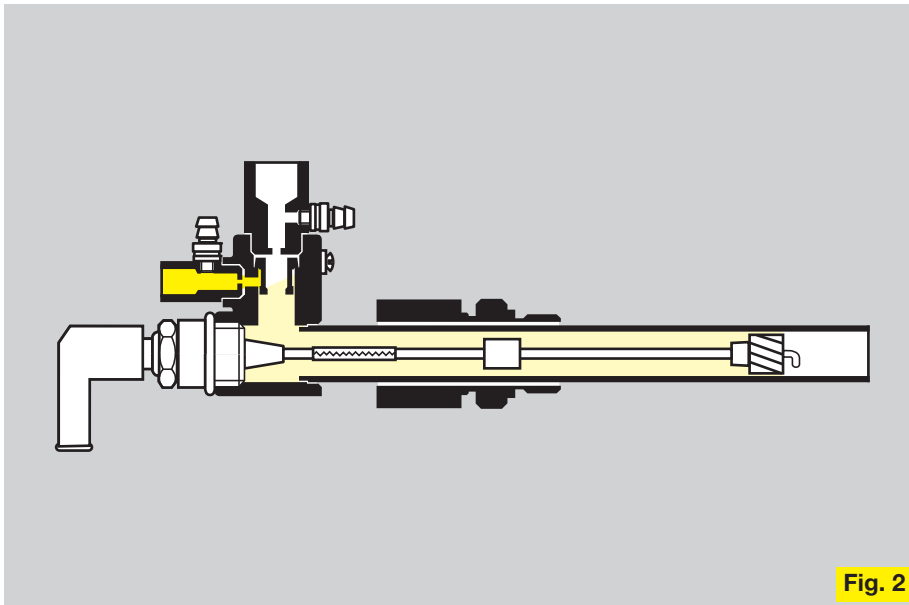

Fig. 2

Installation (Fig. 2)

Zündbrenner so installieren, daß eine sichere Zündung des Hauptbrenners gewährleistet ist. Die Anpassung der Gas- und Luftdrücke entsprechend Fig. 3 vornehmen. Es wird empfohlen, das Druckniveau des Zündbrenners mindestens in der Höhe des Hauptbrenners zu wählen.

Vor jedem Zündbrenner deshalb Druckregler in der Gas- und Luftleitung vorsehen. Zum Schutz vor Düsenverschmutzung wird gas- und luftseitig ein Filter empfohlen.

Die Brenner werden je nach Gasart mit unterschiedlichen Düsen geliefert:

Düsendurchmesser mm	ZMI 16	ZMI 25
Erdgas	0,94	1,40
Propan	0,76	1,05
Stadtgas	1,30	1,78
Luft	3,30	4,50

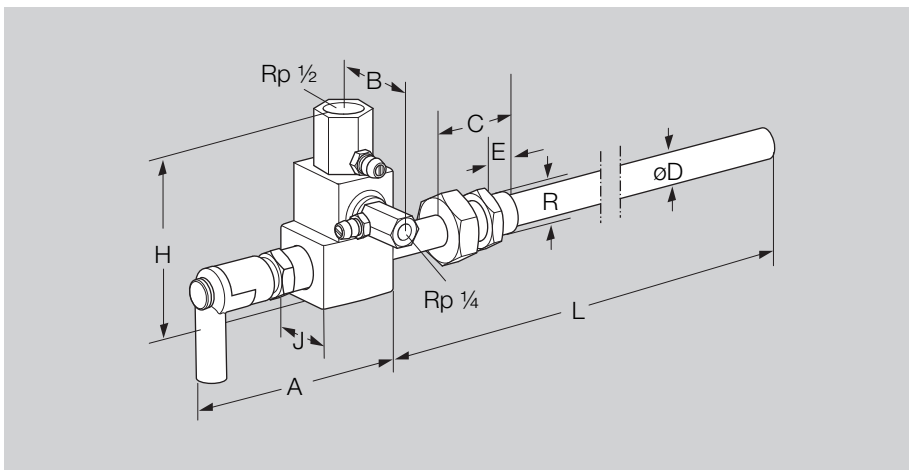

Installation (Fig. 2)

Installation of the pilot burner must be such that a safe ignition of the main burner is ensured. Adjust the gas and air pressures according to Fig. 3. We recommend that the selected pressure rating of the pilot burner be at least as high as that of the main burner.

Therefore, provide a governor each in the gas and air pipes, upstream of each pilot burner. It is recommended to fit a filter each in the gas and air pipes, in order to protect the orifices from dirt particles.

Depending on the type of gas, different orifices are supplied with the burners:

Orifice diameter mm	ZMI 16	ZMI 25
natural gas	0.94	1.40
propane	0.76	1.05
town gas	1.30	1.78
air	3.30	4.50

	Abmessungen/Dimensions mm												
	A	B	C	Ø D	E	H	J	R	L*				
ZMI 16	115	40	54	16	13	78	36	R ^{1/2}	150	200	300	400	500
ZMI 25	115	40	65	25	18	78	36	R 1	150	200	300	400	500

* weitere Längen auf Anfrage / other length on request / d'autres longueurs sur demande

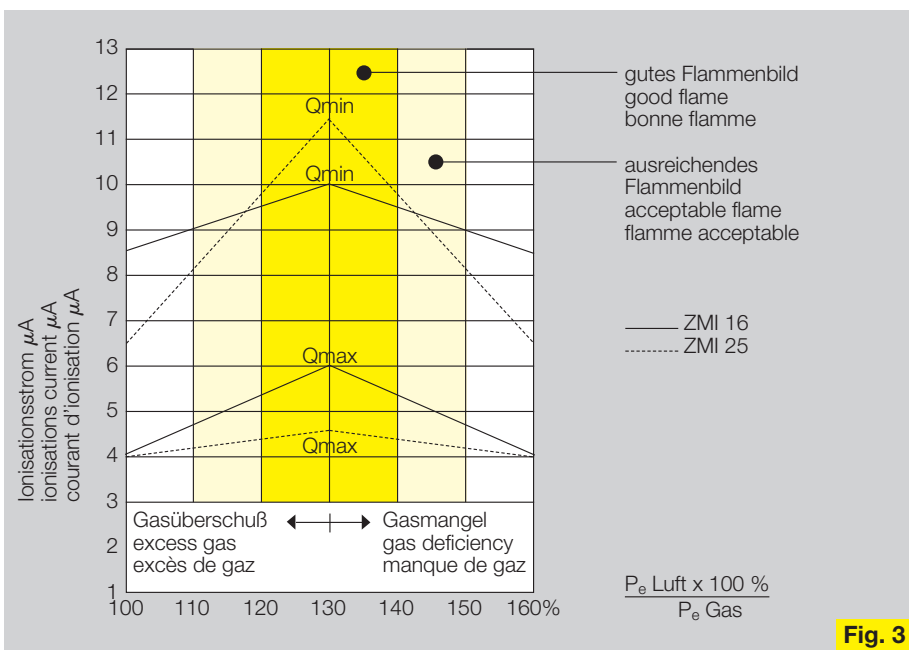

Fig. 3

Installation (Fig. 2)

Installer le brûleur pilote de telle manière que sa flamme allume le brûleur principal de façon sûre. Procéder à l'adaptation des pressions de gaz et d'air conformément à la Fig. 3. Il est recommandé de choisir le niveau de pression du brûleur d'allumage supérieur ou égal à celui du brûleur principal. Monter sur la ligne gaz et la ligne air un régulateur de pression en amont de chaque brûleur pilote. Le montage d'un filtre dans la ligne gaz et dans la ligne air est recommandé pour protéger les injecteurs de toute obstruction.

Les brûleurs sont livrés avec des injecteurs différents, dépendant du type de gaz:

Diametre d'injecteur mm	ZMI 16	ZMI 25
gaz naturel	0,94	1,40
propane	0,76	1,05
gaz de ville	1,30	1,78
air	3,30	4,50

Typenschlüssel / Type code / Code de type

Typ Type	ZMI	16	B	200	R
Brennergröße Burner size Taille du brûleur	} 16 mm = 16 } 25 mm = 25				
Gasart Type of gas Type de gaz	Erdgas / Natural gas / gaz naturel = B Propan / Propane / Propane = G Stadtgas / Town gas / Gaz de ville = D				
Länge L [mm] Length L [mm] Longueur L [mm]	} = 150, 200, 300, 400, 500...				
R = Innengewinde R = Internal thread R = taraudage					

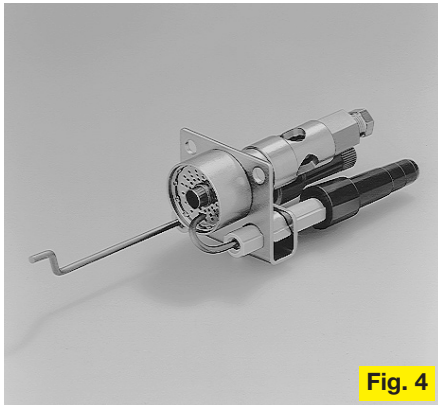

Fig. 4

Weitere Zündbrenner

Typ ZAI (Fig. 4)

Atmosphärischer Zündbrenner mit elektrischer Zündung und ionischer Flammenüberwachung. Leistung 3 kW.

Typ ZKIH (Fig. 5)

Zündbrenner mit Zwangsluftversorgung, elektrischer Zündung und ionischer Überwachung. Leistung 7 kW.

Typ ZIO 40 (Fig. 6)

Zündbrenner mit Zwangsluftversorgung, elektrischer Zündung und ionischer Überwachung. Leistung 20 kW.

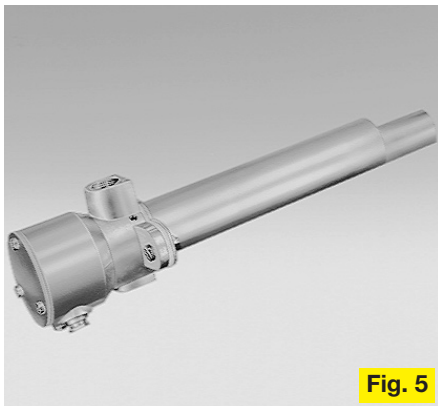

Fig. 5

Other burners

Type ZAI (Fig. 4)

Atmospheric pilot burner with electrical ignition and ionization flame detection. Capacity: 3 kW.

Type ZKIH (Fig. 5)

Pilot burner with forced air supply, electrical ignition and ionization control. Capacity: 7 kW.

Type ZIO 40 (Fig. 6)

Pilot burner with forced air supply, electrical ignition and ionization control. Capacity: 20 kW.

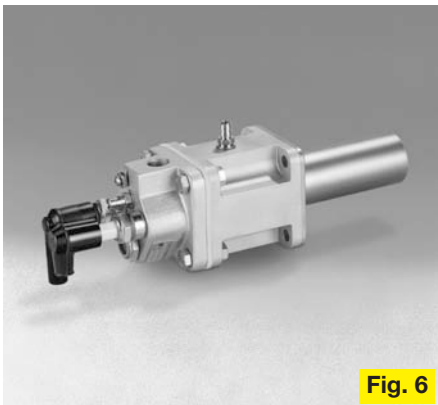

Fig. 6

Autres brûleurs

Type ZAI (Fig. 4)

Brûleur d'allumage atmosphérique avec allumage électrique et détection de flamme par ionisation. Capacité: 3 kW.

Type ZKIH (Fig. 5)

Brûleur d'allumage avec alimentation d'air soufflé, allumage électrique et contrôle d'ionisation. Capacité: 7 kW.

Type ZIO 40 (Fig. 6)

Brûleur d'allumage avec alimentation d'air soufflé, allumage électrique et contrôle d'ionisation. Capacité: 20 kW.

Technische Änderungen, die dem Fortschritt dienen, vorbehalten.

We reserve the right to make technical changes designed to improve our products without prior notice.

Toutes les caractéristiques techniques sont sujettes à modification sans avis préalable.